

CYKLOSERVIS

SPORT LIFE 2008

6. - 9. listopadu, Brno



HAYES Stroker Ace

Čtěte na str. 10

Veletrh SPORT Life, konkrétně jeho součást nazvaná Bike Brno, patří několik posledních let takřka neodmyslitelně k českému cyklistickému podzimu. Tečka. Toto souvětí by klidně mohlo tvořit celý úvodník reportáže z veletrhu a dále by už následovaly pouze fotografie s popiskami. To bychom to ale vzali pěkně zkrátka. SPORT Life je pro mnohé návštěvníky nejen návodem pro koupi nového vybavení, ale do jisté míry i společenskou událostí s možností setkání s přáteli na samém konci cyklistické sezony. Omezení ježdění či přímo odložení kola v průběhu podzimu se tak nejednou časově prolíná s plánováním vhodného materiálu pro další sezonu a zatímco svaly se mnohdy chystají na trochu toho zimního odpočinku, mozek cyklisty je zde zasazený plnou dávkou neodolatelných noviněk. Na ploše brněnského výstaviště lze současně spatřit nabídku dřívější většiny domácích kolařských firem, ať již dovozců či výrobců. Takže posbírat co nejvíce katalogů, zjistit ceny, udělat pár fotek a hlavně si všechno řádně osahat. Pak už zbývá jen vyrazit do tepla domova, v klidu si přes zimu vše rozmyslet a vybrat takové vybavení, aby nám to ten následující rok jezdilo ještě lépe.

Vedle velkých světových značek se i k nám, byť logicky v menším počtu, dostávají vyožené kultovní kola i součástky, ve většině případech z Ameriky. Při výběru materiálů totiž v současnosti hraje mnohdy důležitou úlohu individualita a některé požadavky nedokáže nabídka největších světových značek uspokojit. Chceme-li něco ryze odlišného s prestižním rodokmenem, pak je právě nabídka menších, pro nás do jisté míry exotických výrobců řešením. Podobně jako se před deseti a více lety vyzívali majetnější bikeri v „garažových“ komponentech, tak se v současnosti zvyšuje zájem o špičková, byť ne právě levná kola méně zprofanovaných značek. Na Sport Lifu se tedy objevily stroje Foes, Tomac, Yeti, Karpel, Litespeed a další. Ani ten největší zmlsanec se tedy už nemusí poohlížet po novém kole za našimi hranicemi.



Tyhle indiánky od Apache se nám moc zamlouvaly, hlavně jejich laškovně pohledy. Naše sebevědomí ale trochu ochablo, když jsme zjistili, že svou přítulnost neohromují pouze nás. Ale upřímně, nechtěli byste být tím karbonovým kolem, k němuž se tak tisknou? Topmodel Manitou s vidlicí Fox má prostě vše kouzlo a holky mu zkrátka neodolaly...

Novinky a osobnosti

A čím byl dále letošní ročník veletrhu odlišný od těch předchozích? Jednou z noviněk se stala soutěž pro vystavovatele Bike Brno Prestige, která se nepochybě inspirovala u Eurobike Awards. Devítičlenná komise vyhodnotila ty nejlepší, samotní vystavovatelé přihlášené novinky v jednotlivých kategoriích. Za nejlepší design byl oceněn celoodpružený karbonový bike 4Ever Virus SXC, v kategorii nejlepší český výrobek získala první cenu značka Pell's za karbonový rám SE7EN-X se zadní stavbou Medium Tail. Další z cen získaly značky Superior, Hercules a další.

Nepřehlédnutelnou součástí letošní výstavy se stala také elektrokola, jimž byl dokonce zasvěcen celý jeden pavilon s dlouhým testovacím okruhem. Souběžně s veletrhem proběhla Bike Konference 2008 a Ekokonference. Hlavními tématy byly již tradičně cyklistiky či mnohdy problematický vztah cyklistů a ochránců přírody. Na veletrhu

také nesměly chybět známé osobnosti. Tentokrát byl tou nejdůležitější jednoznačně Gary Fisher, jenž zde dokonce oslavil své osmapadesáté narozeniny. Nechyběl ale ani Maurizio Fondriest či řada známých tváří současné závodní cyklistiky. Sobotní, již tradiční XC závod byl letos provázen deštěm, takže mokré kostky vstávané nebyly bikerům právě nakloněny. Vy si však prostřednictvím naší reportáže můžete užít SPORT Life pěkně v suchu a teple...

(kad)

► Čtěte na str. 2 až 4

Výprodej modelů AUTHOR '08

TRACTION DISC	původní cena 19.990 Kč NOVÁ CENA 15.990 Kč
rám DOUBLE BUTTED DURAL 6061 26" VIDLICE RST GILA TNL (100 mm) PŘEVOONIK SHIMANO M442 (44-32-22) MĚNĚČ SHIMANO DEORE ŘAZENÍ SHIMANO DEORE BRZDY Tektro Auriga Comp (6")	
VERSUS	původní cena 21.990 Kč NOVÁ CENA 17.990 Kč
rám TRIPPLE BUTTED DURAL 6061 26" VIDLICE RST GILA TNL (100 mm) PŘEVOONIK SHIMANO M532 (44-32-22) MĚNĚČ SHIMANO LX ŘAZENÍ SHIMANO DEORE BRZDY Tektro Shimano M485 (6")	

www.author.eu

SPORT LIFE 2008

► Pokračování ze str. 1



Domácí Amulet byl se svou barevností a skvělými designy nepřehlédnutelný. Nabídl nově celokarbonové rámy u špičkových XC i silničních modelů, pastvou pro oko byla i řada dámských modelů. Nová kolekce řeší i ty nejmenší detaily, jako barevné sladění vidlice, sedla, představec či rátků s rámem.

Německý Ghost se svou čtyřčepovou koncepcí AMR oslovuje široké spektrum jezdců. Model AMR Square (na snímku) je typickým představitelem kategorie all mountain. Zdvih 140 mm je doplněn klikami Hammerschmidt s planetovou převodovkou a teleskopickou sedlovkou Crank Brothers Joplin. Hmotnost tohoto všuměla je jen lehce přes 14 kilo.



Novinka od CTM je proti letošku vyladěna vpředu pouze na 100 mm zdvihu a označení Backklip senes napovídá, že pro trikovou jízdu bude mnohem vhodnější. Výztuhy masivního rámu, vidlice Durolox s pevnou 20 mm osou nebo hydrauliky Avid, to vše spolu s rozumnou cenou dělá z tohoto kousku horkého adepta pro divoké kousky začínajících jezdců.



Michal Prokop neměl na olympiádě dostatek štěstí a tak zůstal před branami finále, ovšem to na jeho fourcrossových kvalitách nic nemění. Jeho soupeři, kteří si letos v době nepřítomnosti největších es na 4X závodech nahrabali tituly, by se měli na příští sezónu začít připravovat mnohem tvrději. Možná by jim k motivaci pomohli Michalův kalendář, jež spolu s manažerem Zdeňkem Pělem na stránku firmy Author pokrtili.



Jak jsme již avizovali, kola americké legendy bikingu Johna Tomaca jsou nyní díky úpíckému BP Lumenu dostupná i u nás. V nabídce najdeme dva pevné rámy - duralový Cortez a karbonový Type X, dva odpružené pro XC - Automatic (dural) a Carbide (karbon) a duralový Snyder pro all mountain. Karbonový celoodpružený model Carbide XC 2 je možné koupit již pod 80 tisíc, což je na tak kultovní značku cena víc než příznivá.

Domácí značka RB v zájmu maximálního odlehčení výrazně omladila většinu svých rámu. Monstery dostaly nové trubky i tvary, ale zcela jistě nejzajímavějším exponátem byla novinka pro XC a maratony IQ, která nahradila dosavadní rám Speedster. Jednočep typu McPherson o zdvihu 120 mm hovoří pro maximální jednoduchost, hmotnost rámu 2250 gramů pak umožní kolo postavit okolo 10 kilo.

Značka Acstar nepatří mezi ty, kdo za každou cenu mění design každým rokem, ale naopak si stále zachovává vlastní tvář. Nejvyšší postavený bike dostal jen lehce pozměňnou profilaci spodní trubky, jinak zůstala většina věci stejná. Širší je nabídka cenově dostupného textilu pod značkou V-Rider a bohatá je také paleta krosových kol.



Díků toho, že nic není nové, jsme našli ve stánku FRBikes.cz. Americko-poiský Karpel je totiž strojem, jenž představil virtuální čep již před 15 lety, ale takový hubbuck jako dnes se kolem toho neseběhl. Značku nejvíce proslavil „bezmozek“ Josh Bender, jenž skákal absolutně nesmyslné skály a velmi často se na dopadu rozseká, ale jeho Karpel se zdvihem 300 mm se spolu s Joshem stal legendou. Dnešní kola Armageddon mají již mnohem rozumnější zdvih 160-200 mm.



Kenzel sice nepozměnil svůj karbonový top model, zato nový rám z lehké duralové slitiny získal druhý nejvyšší postavený typ Grade. Odlehčený rám bez výraznějších profilací působí elegantnějším dojmem a je osazen kompletní sadou SLX. Novinkou v nabídce je druhá značka Scarpea, vyráběná v jiné továrně a designově naprosto odlišná od kol Kenzel.



Také pražský Katmar se vřítasil s novou značkou ve svém portfoliu. Americký Foes patří k průkopníkům sjezdu a v jeho historii najdeme i slavné jméno Missy Glove, která na Foesu brázdila světová DH kolbiště. Rámy využívají extra dlouhých tlumičů Curmutt, které si značka produkuje sama a inspiraci si bere hlavně v motokrosu. Foes však nestaví pouze kola pro sjezd, ale v její nabídce najdeme i horská kola s menším zdvihem.



Leader Fox Outline je odrazem módních trendů pro příští rok. Jeho rám s výrazně prohnutou, hydroformě tvarovanou spodní trubkou a proměnným průřezem horní trubky má pouze decentní grafiku. Nejvyšší modely, a to MTB i silniční, samozřejmě využívají karbonové rámy.



Jihočeská značka Galaxy představila nový karbonový rám pro XC topmodel Sirius (na snímku), jenž by měl díky klasičtější profilaci trubek nabídnout vyšší tuhost při nižší hmotnosti. Novinkou je také další verze silničního karbonového rámu Star. Zajímavou konstrukcí se mohou pochlubit základnější MTB modely Saturn a Orbit s ostře zahnutou spodní trubkou.



Ceny pro vítěze soutěže Bike Brno Prestige vytvořil umělecký kovář a nadšený cyklista Josef Tuliš. Tuto konkrétní trofej si odnesla značka 4Ever za design nových celoodpružených XC strojů Virus SXC. 4Ever úplně nově vstoupil do světa karbonu i zadního odpružení a hned získal ocenění. Zkrátka kolo umí...



Novou značkou na trhu je slovenská Mayu, která nabízí horská i krosová kola. Top modelu XC Max nechybí dle posledních trendů zahnutá spodní trubka. Rám z duralu 6061 je osazen sadou SLX, vidlicí Suntour a trochu netradičně i zapletenými koly Shimano WH-M505. Každý model je nabízen ve dvou barvách.



Kola Remex s duralovými dráty mají vlastní příruby nábojů, kterými se paprsky jen prostrčí. Osa je z pevnější slitiny než u nábojů Novatec a komplet doplňují vlastní rátky Fastdisc. Dráty mají lehce zploštělý profil a zaplétají se duralovými nitky klasického tvaru. Vybrat lze z několika barevných provedení drátů s eloxovaným povrchem.



Největší pozornost na stánku slovenské značky Dema samozřejmě přitahoval karbonový typ Lotus s integrovanou sedlovkou a sadou XTR. Zájmu se ale těšil i nový celoodpružený bike Torre. Oku lahodící byl pak také tento červeno-bílý model Auro s výraznou profilací trubek.

Karbonové rámy domácí značky Dandy sedají jezdcí týmu CK Windoor's Příbram, nový model Speedline (na snímku) se sadou Tiagra a duralovým rámem je určen především hobby jezdci. Vedle Dandy produkuje firma Citic-Marmes ještě kola značek Mastiff a Citic, z nichž každá reprezentuje určitou cenovou hladinu.



Svítavský Ultrasport začal vozit americkou kultovku Yeti, jejíž světle modrá barva je pro značku tak typická, že si jí na kohouta nechal nastříkat i maskot Ultrasportu Qěták. Yeti se dodnes vyrábí výhradně ve Spojených státech, čemuž odpovídají i ceny rámu.

Nejnovějším přírůstkem do rodiny rámu Santa Cruz s virtuálním čepem je omlazený Nomad se 165mm zdvihem. Úpravy měly za úkol kolo nejen odlehčit (například karbonovým horním vahadlem), ale hlavně zvýšit pevnost rozšířením hlavovky či usnadnit údržbu přidáním maznic k čepům.



Schwinn se vrací s plnou parádou na trh horských kol a rovnou se vytasil s novým strojem 405. Deset čísel zdvihem jednočepového odpružení s přepákováním a cena pod 27 tisíc korun jistě způsobí další rozšiřování celopér mezi široké bikerské vrstvy. Původní systém s nezávislým členem středového složení byl nahrazen klasickým jednočepem se svislým tlumičem.

Série rychlých krosových kol KTM Life využívá rám s maximálně propracovanými detaily. Bowdeny řazení vedou žlábkem zespu do ní trubky, zajímavé jsou i zadní patky rámu. U KTM ale největší pozornost budily nové karbonové hardtaily Myroon a celoodpružený maratonský Lycan.



Vyznavače plného odpružení jistě uspokojí Wilier Oropuro Full. Název Oropuro náleží také hardtailu (na fotce), který je typický duralovým rámem s karbonovou sedlovou trubkou a karbonovým insertem v trubce hlavové. Vedle značky Wilier dominovaly expozici firmy KCK také přílby a brýle Rudy Project.

Kanadská Kona pro příští sezónu omladila své stroje jednoduchými kovanými vahadly a hlavovou trubkou pro 1,5" vidlici. All mountainový Dawg dostal centimetr zdvih navíc, takže zadní stavba disponuje 140mm zdvihem, rám se však podařilo ještě odlehčit. Přehlédnout u Kony nelze ani mnohem veselější pastelové barvy rámu pro sjezd a freeride.



— Dokončení na str. 4

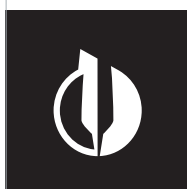

TOTEM
Mountain Bike
Full Carbon
2009



Apache Bicycles
Mountain Bikes Full Carbon 2009

TOTEM
rodový znak
Kč 44.990,-

ROAD BIKES FULL CARBON
www.apache-bike.cz

Rám Full Carbon Monocoque
Vidlice Marzocchi XC Corsa LO 100 mm
Převodník Shimano Deore XT
Řazení Shimano Deore XT
Měnič Shimano Deore XT RD-M771-SGS
Přesmyk Shimano SLX FD-M661
Kazeta Shimano HG-61 11-32/9
Řetěz Shimano HG-73
Brzdy Avid Single Digit 7

Přední náboj Shimano Deore XT
Zadní náboj Shimano Deore XT
Ráfky Mavic XM 317
Pneu Schwalbe Racing Ralph 26x2.10 Evo
Řídítka Ritchey Pro 31,8 mm
Představec Ritchey Pro 31,8 mm
Sedlovka Ritchey Pro
Sedlo Fizi:k Aliante Delta
Velikost 16" - 18" - 20,5"

SPORT LIFE

Dokončení ze str. 3



Absolutní bombou na stánku domácího Pellisu byl rám F6, jehož matně šedá povrchová úprava či pětipéř hvězdy na rámu by měly informovat o tom, že rám této stíhačky je vyroben těmi nejvyššími technologiemi zpracování. Jednalo se však o první prototyp, takže v příští sezóně se bohužel na rám s pružnými řetězovými vzpěrami a novým vzduchovým tlumičem Magura zatím těšit nemůžeme, nejprve musí projít testováním.

Ridley Dean Team je technologickou chloubou belgické značky. Jeho přísně aerodynamický rám využívá speciální proudnice a originální úpravu laku, zlepšující obtékání vzduchu. Povrch rámu je vybaven hrubými linkami pro co nejčistší dráhu proudícího vzduchu okolo trubky a jeho co nejrychlejší spojení v jeden proud bezprostředně za trubkou.



Gary Fisher je šoumen tělem i duší. Dejte mu kolo, samozřejmě jeho vlastní značky, a on vám bude ochotně pózovat a jezdit tam a zase zpátky. A zase tam... Tentokrát sice předváděl spíše jízdu elegance s pečlivě „vykrajovanými“ oblouky, ale ve svých osmapadesáti letech by to jistě naklepl nejednomu amatérskému závodníkovi.



Dost netradiční byla pojata expozice XC týmu Radima Korínka, složená z velmi zajímavě pomalovaných krabic od kol. Tým, jehož budoucí název nebyl ještě v době uzávěrky jasný, přesedlá na kola Specialized, takže tato značka bude podporovat dvě domácí formace. Michelin MTB Jarý Kulhavého se však soustředí na celý světový pohár, zatímco „Radesův“ tým bude vidět hlavně na domácích závodech a v okolních zemích.

Elektrokolům se již dlouhá léta věnuje pražská firma Cyclestar. Tentokrát představila model Swift 3x2 s dvojicí elektromotorů. Náhon na obě kola se postaral o výborné vyvážení stroje, skvělou akceleraci a celkový výkon 999 Watů, což je asi 1,4 koně. A detaily? Maximální rychlost 24 km/h, dojezd bez šlapání 50 km, pětiletá garance provozu, cena 49 990 korun.



Nové sedlo Selle San Marco Mantra využívá konstrukce NoShuffle System, použité již u typu Zoncalan. I přes nízkou hmotnost (200 g) nabídne model Mantra údajně nadprůměrnou dávku komfortu, na níž mají zásluhu především vysoké bočnice a částečná pružnost skeletu. Ladicí jistě uvítají čtveřici barevných variant, včetně módní bílé.



V expozici Progress Cycle bylo k vidění hodně zajímavosti, například skládačka Giant HalfWay s jednostranným zavěšením předního i zadního kola. U Fizi:ku nás zaujaly nejen silniční novinka Antares, ale především kolekce testovacích modelů v oranžové barvě. Ty si bude možno zapůjčit u svého prodejce a vybrat si ten správný model.



Ve fitness hale bylo neustále rušno, muzika, tanečníci, jezdci na spinnerech či pokojoví veslaři nebo běžci na trenážerech. Nutrend naopak nabídl všem možnost relaxace v pohodlných sedačkách, občerstvení na energetickém baru zásobeném vlastními produkty nebo tři masážní lůžka, na nichž se pod rukama masérek neustále střídali návštěvníci.



Felt AR2 je postaven na zcela novém karbonovém aerodynamickém rámu, při jehož vývoji bylo využito testů ve větrném tunelu. Co nejlepší obtékání vzduchu zajišťuje především tvar spodní i sedlové trubky a kompletní vedení bowdenů vnitřkem. Logo Felt nesoú i zapletená kola, osazená má na starost sada Dura-Ace.

Novinkou u Azubu je značka Ortlieb, specializující se na špičkové cyklistické brašny. Z jiného soudku je tento velomobil, v němž jsme se i svezli. Jeho karbonová konstrukce se hlavní měrou podílí na hmotnosti pouze 35 kilogramů. Jízda je úchvatná, a to především díky reakcím kolemjdočích. Cena 6500 Euro tomu ovšem odpovídá.



U Pearl Izumi sice používají ty nejmodernější materiály, střihy i designy, trochu té nostalgije vyvojujícím značce ale také není cizí. To dokládá nový retro dres Woolie Marmoth Knit Jersey v designu padesátých let. Jeho plátěnina kombinuje klasickou vlnu a materiál Acrylic, v nabídce jsou tři různé barevné kombinace. Prostě image záležitost...



Slečna v úboru InSPORTline se musela neustále pohybovat na nějakém trenážeru, aby jí nebyla zima. Slušný obleček byl totiž jen namalovaný a jediným kusem prádla byly miniaturní kalhotky. Barvy malovaného dresu korespondovaly s novými barvami přileb InSPORTline, jejichž nabídka se rozrostla jak o modely pro sportovní XC, tak o vyožněné sjezdovou přílebu.

Dovozce značek Marzocchi, Formula a dalších, plezišský CykloBartoniček, přibral do svého sortimentu německého výrobce IXS. Velmi slušně zpracované chrániče přináší nejnižší možnou hmotnost a zároveň se skvěle přizpůsobí tělu. To by mohlo oslovit enduristy, kteří se na kole pouští do těžkých terénů, k nimž si však dojedou po svých. Povedené designy však nejsou vykoupeny vysokou cenou.



Zima už klepe na dveře a pro ty, kdož se kola nechytí vzdát ani v teplotách pod bodem mrazu, připravila gumárenská firma Kendá model Klondike. Pláště jsou určeny jak pro horský rozměr 26", tak i pro trekový 700C. Pláště pro horská kola jsou v rozměru 1,95" posety 168 hroty, širší Klondike XT šíře 2,1" mají ve vstupučích dezénu zapuštěno hroty 252.

Rogelli SPORTSWEAR 2009

LOCANA
Zimní membránové kalhoty se šlemi

Cena: Kč 1 699,-
Velikost: XS-3XL

- čelní strana z membránového prodyšného materiálu odolného větru a vodě (vnitřní strana membrány je tvořena jemným pletením)
- celkové silné zateplení materiál pro velmi chladné zimní, větrné dny
- reflexní prvky a logo Rogelli na nohavících
- šlapy na nohavících pro snadné obléknání - provedení bez vložky pro zachování univerzálního zimního použití
- materiál: 80%FES, 14% Spandex - 240 g/m², Dynatech R-Star THERMO
- příjemný elastický materiál matného vzhledu
- silikonové pásky na nohavících
- ploché švy

www.rogelli.cz
www.rogelli.sk

Rogelli CZ, Nádražní 83, 549 57 Teplice n/Met.,
Tel.: +420 773 535 836, e-mail: info@rogelli.cz

PERFECTION FOR ACTION



IT'S ALL IN YOUR HANDS

CHIBA

PRESTIŽNÍ CYKLISTICKÉ RUKAVICE
MODELY V PROFESIONÁLNÍ KVALITĚ
NEJOBŠAHLĚJŠÍ NABÍDKA RUKAVIC NA TRHU



WINDSHIELD -5°C - +10°C
Univerzální zimní membránová rukavice pro outdoor

Základní zimní model od značky CHIBA vyvinutý speciálně pro trh ČR a SK. Membrána Windprotect-Softshell. Vyšvané logo chiba, reflexní linie na hřbetu ruky.

Univerzální zimní outdoorový model. Kvalitou zpracování - stříh, konstrukce, detaily hledá jen těžko konkurenci ve své cenové třídě!

Propracovaný model s velmi dobrým střihem, který skvěle padne na ruku a přesvědčí Vás o kvalitách značky CHIBA.

Cena: Kč 649,-
Velikost: XS-2XL

- Materiály-dlaň: Rubbertec, Vitech, změkčující polstrování
- Materiály-hřbet: Froté, Windprotect, Windprotect Softshell
- Pouzít: turistika, univerzální, univerzální cyklistické
- Technologie: Puller, Pulswarmer, Safety Reflex, Waschbar, Windprotect

WWW.RUKAVICE-CHIBA.CZ

BIANCHI

Oetzi 9500



Název Oetzi provází celou závodní sérii MTB hardtailů legendární italské značky Bianchi. Setkáme se zde jak s klasickými durulovými rámy, tak i s dnes nepostradatelným karbonem či dokonce s luxusním titanem. Výrobci evidentně záleží na tom, aby jeho nabídka oslovila co nejširší okruh potenciálních uživatelů z řad závodníků či milovníků špičkového vybavení.

Naším testem prošel model Oetzi 9500 v provedení pro rok 2009. Jeho karbonový monokokový rám je po technické stránce hodně podobný letošní verzi. Vyznačuje se použitím Nanotechnologie a hmotnosti pouhých 1200 gramů. Kompletní kolo v námi testované velikosti L vážilo bez pedálů 10,2 kilogramu. Cena verze Oetzi 9500, tedy s vidlicí Rock Shox SID Race a se sadou Shimano Deore XT, je 97 tisíc korun.

Mohutné a lehce

Karbonový rám typu Oetzi připomíná dva odlišné světy. Z předního trojúhelníku již od pohledu vyzařuje maximální robustnost a dá se u něj předpokládat i odpovídající tuhost. Zadní stavba při bočním pohledu naopak působí poměrně útlé až subtilně, průřez jejich lehce prohnutých ramen skutečně není bůhvíjak široký. Přesto, nebo spíše právě proto, je oetzi skvěle vyváženým kolem. **Zcela nekompromisní tuhost předního trojúhelníku, která je znát při silové jízdě**



v sedle i ve spurtu, zadní stavba vhodně doplňuje. I přes použití poměrně široké monostay vzpěry totiž tvar ramen zajistí určitou absorpci rázů. K maximální spokojenosti jezdce tento jev doplňuje ještě karbonová sedlovka FSA, jejíž schopnost pružit je nadstandardní.

Po usednutí a ujetí prvních metrů si oetzi získá svého jezdce maximální ochotou zrychlovat. Skvělá tuhost se zde snoubí s nízkou hmotností kola, takže reakce na každé šlápnutí je takřka stoprocentní. A to přesto, že jsou zde použita zapletená kola Mavic CrossTrail Disc, jejichž hmotnost páru 1810 gramů zdaleka nepatří k nejnižším hodnotám. Při použití vyššího modelu CrossMax SL Disc by se dalo odlehčit skoro tři sta gramů, takže by se už tak výborná akcelerace ještě

zlepšila. Podobně by se na kolech dalo odlehčit montáží superlehkých pláštů s dušemi. Teoretické odlehčování by tedy sice bylo reálné, rozhodně ale není třeba. Oetzi se v akceleraci doslova vyzívá a nutí k tomu i svého pilota. Stejně tak k odlepení od země není potřeba žádná velká síla, při skoku přes ležící větvě má jezdce pocit, že by na tomto kole v rychlosti přeskočil snad i auto...

Ani se nechce věřit, že se dá při hmotnosti rámu 1200 gramů dosáhnout tak vysoké tuhosti. Nanotechnologie zde jednoznačně slaví vítězství. V případě zadní stavby je při hodně silném záběru sice lehce patrný její miniaturní boční úhýb, ale nijak negativně to neovlivňuje zrychlení. Extrémní tuhost zadní stavby by nejspíše znamenala také nízkou úroveň pohodlí, po této stránce nás ale bike mile překvapil. Málokdy se podaří namíchat koktejl tak chutně. **Vzhledem k nabízené vysoké tuhosti byla míra pohodlí až překvapující.**

Ovladatelnost přesně odpovídá své kategorii, je tedy zaměřena na závodníky a na všechny, kteří od kola očekávají okamžitou reakci a umějí je maximálně využít. Zvolená geometrie posadí jezdce do závodní polohy, což bylo v případě námi testovaného kola podpořeno negativně skloněným představcem s dvojitými podložkami nad ním. Přesto nebyla pozice jezdce nijak nepřijemná s řídítky zbytečně nízkou. Již na pohled není rám přehnaně dlouhý a posed to v praxi potvrzuje. Stále se však jedná o čistokrevně crosscountryovou geometrii, pouze doladěnou větší dávkou ovladatelnosti. **Reakce kola jsou okamžité, výborné se bike chová**

například i v sérii klopených zatáček. Čistému vedení od zatáčky nahrává také kratší zadní stavba, která činí kolo celkově ovladatelnějším a dodává jízdě určitou hravost. Oetzi se nijak nebrání jízde po zadním a na rozdíl od řady jiných čistokrevných závodních XC biků se s ním jezdce nemusí bát pustit ani do hodně technických pasáží. Testované Bianchi je tedy raketou na rovinatých tratičích, a přitom dostatečně poslušným kolem třeba v členitějších sjezdech. Pouze v hodně prudkých výjezdech vyžaduje kvalitní práci s těžištěm, kratší zadní stavba má přece jen tendenci aktivněji odlepovat přední kolo od země. Ovšem zkušený jezdce na tomto kole vyjede takřka cokoliv a známé rčení, že co se dá sjet, dá se i vyjet, se u typu Oetzi stane v takovém případě možná i realitou.

Skvělý SID a ti druzí

Nová generace vidlic Rock Shox SID již prošla naším testem, a to se ctí. Její přepracování se dotklo především tuhosti, k níž nyní nemáme připomínky. Funkce byla i tentokrát bezproblémová. **Aniž bychom vidlici déle zajížděli, nabídla solidní citlivost a velmi kultivovaný chod. Sto milimetrů zdvihu je dnes standardem a ani u závodně koncipovaného hardtailu si už skoro nedovíme představit nižší hodnotu.** Oproti osmdesáti milimetrům, nabízeným u letošního typu Oetzi 9500, je proto určitá rezerva ve zdvihu vitaným doplňkem. Dálkové ovládaný lockout se v této kategorii stává pomalu stejnou samozřejmostí jako třeba kotoučové brzdy.

Po stránce funkce osazení nelze mít ke kolu připomínky, přesto za bezmála sto tisíc korun bychom si představovali alespoň některé komponenty z prestižní sady XTR. Shimano Deore XT je sice skvěle funkční, ale vzhledem k ceně kola by mohl být zákazník o něco více rozmazlován. Totéž se týká sériové montovaných nášlapných pedálů Shimano. Typ PD-M505 představuje sice funkční, ale ve srovnání se zbytkem kola vyložené laciný komponent. Většina uživatelů si pravděpodobně tyto pedály vymění za kvalitnější model.

Naopak skvělou volbou je vzorek pláště Hutchinson Python. Jedná se o jeden z nejzdařilejších rychlých a zároveň univerzálních dezénů. My bychom sice z vlastní zkušenosti upřednostnili klasiku s duší, ale proti gustu...

Co se týče sedla Selle San Marco Caymano, tak to pravděpodobně nelze své zastánce i odpuřet. Vlastně jako většina sedel. Přes sportovní stříh se na něm ale nesejí špatně. Nicméně i v tomto případě musíme konstatovat, že na skoro stotisícovém kole bychom si dokázali představit kvalitnější sedlo. Ke komponentům FSA nelze mít výhrady. Módní bílá řídítka navíc ke kolu skvěle ladí. Velice příjemné byly pěnové gripy s vypouklou v oblasti dlaně, tedy po vzoru Ritchey WCS.

Pokud se na Bianchi Oetzi zaměříme jako na celek, je to výborné kolo se skvělými jízdními parametry. Pouze v případě některých komponentů mohl výrobce sáhnout výše. Rám jako základ však patří jednoznačně k tomu vůbec nejlepšímu.

+	poměr tuhosti/komfort, ovladatelnost	-	„pouze“ sada XT, levné pedály
Technická specifikace:			
Rám: Carbon Monocoque			
Vidlice: Rock Shox SID Race, 100mm			
Kličky: Shimano Deore XT 22/32/44, 175mm			
Přehazovačka: Shimano Deore XT Shadow			
Přesmykač: Shimano Deore XT			
Řazení: Shimano Deore XT Rapidfire			
Brzdy: Shimano Deore XT Disc			
Kola: Mavic CrossTrail Disc			
Pláště: Hutchinson Python Tubeless 2.0"			
Kazeta: Sram PG-980 11-34 (9)			
Řídítka: FSA XC-180 Flat White			
Představec: FSA OS-150			
Sedlovka: FSA SLK Carbon			
Sedlo: Selle San Marco Caymano CS			
Hmotnost: 10,2kg (vel L)			
Cena: 97 000Kč			

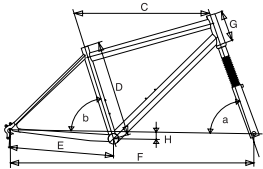

Velikost	L
a Úhel hlavy	71°
b Úhel sedlové trubky	73°
C Horní trubka vodorovně	585mm
D Délka sedlové trubky	480mm
E Délka zadní stavby	420mm
G Hlavová trubka	125mm



www.pearlizumi.cz

Cyklistická a běžecká obuv
Doplňky a textil v nejvyšší kvalitě

LISSPORT, Nový Svět 350, 512 46 Harrachov
e-mail: info@lissport.cz, tel. 481 311 820

Dali jste kolo k ledu? CHYBA!

Právě TEĎ je ten nejlepší čas...

... **svěřit Vaše kolo do péče zkušeného mechanika**

10 mechaniků, 2 dílny
lakovna
bez čekání na volný termín

... **pořídit si nové kolo**

modely 2008 s úsporou až **40%**
modely 2009 již na skladě
kola zasíláme po celé ČR **ZDARMA**
staré kolo od Vás odkoupíme

Přijďte, na jaře budete o krok napřed!

Sezimova 10, Praha 4, tel.: 241 741 091, 241 741 961, e-mail: info@sterba-kola.cz



www.sterba-kola.cz



Kolekci domácí značky Author pro příští rok lze charakterizovat několika zásadními body. Tím prvním je posun karbonu do nižších cenových hladin, tedy výrazné zlepšení jeho dostupnosti. Karbonový rám, navíc totožným s nejvyššími modely, bude v roce 2009 vybaven již typ Modus. Určitá cenová bariéra, která doteď byla s karbonem souvisela, byla nyní zbořena a například zmiňovaný modus je toho jasným důkazem. Vysocí kvalitní karbonový rám tak může sedlat i uživatel sportovní-závodního MTB modelu. Z uhlíkových vláken jsou ale vyrobeny také rámy u dvou nejvyšší postavených krosových kol Author. Nabídnout karbon jen pro samotný „karbon“ rozhodně není snahou značky a z její TOP kolekce je to patrné. Když už Author zarádí karbonový rám do specifikace některého z modelů, je tento rám po všech stránkách špičkový a jeho vývoj se rozhodně netýkal jen umístění log. Karbonové rámy Author proto nabídnou nejen nízkou hmotnost a odpovídající komfort, ale také tuhost nezbytnou pro závodní nasazení. Právě ve zdražené kombinaci těchto parametrů tkví úspěch.

Dalším specifikem kolekce roku 2009 jsou devětadvacitkové MTB modely. Kola o průměru 29 palců mají své zastánce i zapřísáhlé odpuřce, ovšem počet jejich vyznačů neustále roste. S přídomkem „29“ bude nabízen populární sportovní typ Traction i luxusnější model Instinct.

Zásadním je také rozšíření modelové kolekce, například u celoodpružených biků. Nabídka je zde opravdu bohatá, a to nejen počtem jednotlivých modelů a systémů koncepce, ale především jejich variantami. Stejně jako v případě karbonu se i celoodpružené biky dostávají do nižších cenových pater, samozřejmě při zachování rámu a koncepce, jimiž jsou vybaveny nejvyšší modely konkrétní řady.

Nemůžeme nezmínit také design, na němž se hodně zapracovalo. Původní dvoubarevné provedení řady rámu bylo u většiny modelů nahrazeno použitím jediného základního odstínu a zdražile, nepřítisí složité grafiky. Výsledek je podle našeho názoru hodně povedený, vyznačuje se něj švih a zároveň maximální stylistická čistota. S novými designy souvisela i úprava hlavních nápisů na rámu, které byly sníženy, nataženy a lehce nakloněny, souběžně s použitými grafickými prvky. Jakousi třešničkou na dortu je kompletně bílý typ Egoist, k jehož rámu skvěle ladí sněhově bílá vidlice Fox. Bílá je v současnosti sice jakousi módní povinností, ale právě egoist v provedení 09 je díky ní nepřehlédnutelný.

Nezanedbatelné změny se odehrály i ve vybavě některých modelů. Novinkou ve

AUTHOR 2009



specifikaci jsou vedle zaběhnutých značek například odpružené vidlice italské značky Marzocchi, naopak se z kolekce 09 vytratily vidlice Rock Shox. Zatímco většina výrobců se snaží na své kola montovat v průměru tak dvě až tři značky odpružených vidlic, Author používá celkem čtyři, včetně luxusních Fox. Společně s celkovou šířkou nabídky to jasně vypovídá o snaze uspokojit co největší okruh zákazníků.

Monocoque carbon technology

Kolekce MTB hardtailů na karbonových rámech se pro příští rok rozrostla na celkem čtveřici zástupců. Vedle introverta a mastera dostaly tentýž základ i typy Revolt a Modus. Rám, vážící 1250 gramů, zůstává shodný s letošním provedením. Charakterizuje jej mohutná středová partie, sedlová trubka průměru 34,9mm, tvarovaná ramena zadní stavby Comfort Stays a vedení řadicích bowdenů horní trubkou.

V případě elitních silničních modelů došlo pouze k drobné změně grafiky karbonových rámu, konkrétně ke snížení nápisů. Zajímavostí je ovšem rozšíření nabídky na jejím absolutním vrcholu, kde přibyl prestižní typ CA9900. Ten bude vybaven elektronickým řazením Dura-Ace Di2 a koly Mavic R-Sys.

Karbonové rámy využívají nově i krosová kola, konkrétně nejvyšší postavené typy Synergy a Avion. Konstruktivní prvky jsou většinou identické s MTB modely, designově mají ovšem blíže k eleganci silniční kolekce.

Závodní XC klasika + 29"

Řada závodní a sportovní třídy XC biků se rozrostla o již zmiňované modely s koly průměru devětadvacet palců. Typy Instinct 29 a Traction 29 vychází z konstrukce rámu klasických 26" modelů. V obou případech vpředu pruží vidlice RST M29 se zdvihem 80mm, v prvním případě ve vzduchové verzi, traction využívá vinutou pružinu. Obuť

obou devětadvacitěk zajišťují pláště Maxxis CrossMark.

Zastánci klasiky ale rozhodně nepřijdou zkrátka, typy Egoist, Vision a Instinct prošly rovněž dalším vývojem. Egoist již není postaven z materiálu Easton a spoléhá na rám z ultralehkých, třikrát zeslabovaných duralových trubek ze slitiny R6. Egoist je osazen vidlicí Fox FRL 100, Vision pak vzduchovým modelem Drake Super značky Manitou. Instinct spoléhá na typ F1 od RST, na něj zazněla již v letošním roce slova chvály, a to i v našem dlouhodobém testu. Konstruktivně takřka shodný rám, ovšem ze slitiny 6061 tripple butted, využívají modely Versus a Context. Nevšední, a to celou svou šíří, je modelová řada Traction. Včetně devětadvacitěk je tento model totiž celkem v pěti různých modifikacích.

Nedá se nezmínit také o dámské kolekci s tradičním dodatkem ASL. Zde se největší změny odehrály sice pouze na poli designu, ale slovo „pouze“ je zde trochu zavádějící. Nová grafika kolekce dámských biků je bez-

chybná a stejně tak použité barevné odstíny. Font nápisů Author i názvů modelů se skvěle hodí k velice jemným linkám použité grafiky. Dámské modely jsou designově zcela odlišné od zbytku kolekce, stejně jako je dámský šatník odlišný od toho pánského.

FSX

Tato trojice písmen v sobě skrývá kolekci celoodpružených biků pro maratony, all mountain i enduro. Po konstrukční stránce rámu k výrazným změnám nedošlo, rozšířena však byla i zde nabídka jednotlivých modelů. Letošní přírůstek s názvem A-Ray, jehož doménou je XC a závodní maraton, se v základní verzi 1.0 stal vyloučeně dostupným celoodpruženým kolem pro širší pole jezdců. Jeho vybava, zahrnující vydraženou vidlici RST F1, kotoučové brzdy Tektro Auriga a díly Shimano Deore, z něj ovšem stále dělá skvěle funkční bike. Na opačném konci stojící verze A-Ray 3.0 dostala namísto vidlice Manitou R7 luxusní Fox FRL 100.

Ze dvou modelů na tři se rozrostla i řada Era se čtyřčepovou koncepcí. Nejvyšší verze Era 3.0 nově využívá vidlici Marzocchi 44 ATA s 15mm osou. Základní verze s dodatkem 1.0 učinila celou sérii Era cenově dostupnější, využívá vidlici RST Launch a brzdy Tektro Auriga.

A stejně jako v předchozích dvou případech, rozšíření se dočkala i enduro série A-rh. Ta se díky zvýšení zadního zdvihu na 160mm více posunuje na samotný okraj kategorie enduro, směrem k freeridu. Nejvyšší postavený typ A-rh 3.0 je vybaven vidlicí Fox 36 Talas a tlumičem DHX Air 4.0. Základní verze s dodatkem 1.0 má přední zdvih zvýšený o celé dva centimetry, rovněž na hodnotu 160mm. Sice u žádného z modelů již není použita typická jedovatá zelená, mnohem agresivnější grafika však více ladí s drsným jízdním stylem.

Author pro každého

Všechny novinky kolekce Author 2009 nelze vyjmenovat, mnohé změny se odehrály například v dětských kolech. Změnění dospělých modelů A-gang působí vyloučeně roztomile, zdražile jsou rámy dětského XC typu Mirage, opět vycházející z kolekce závodních kol.

Author si je očividně vědom, že úspěch závisí na oslovení co největšího okruhu potenciálních zákazníků, čemuž přizpůsobuje i šířku své nabídky. Více variant od jednoho modelu je jistotou, že tentýž typ zaujme zákazníky s odlišnými požadavky, a to nejen esteticky. A nutno přiznat, že Author je opravdu silný ve všech kategoriích kol, kterými se zabývá. (kad)

PREMIUM TIRES

KENDA
TIRES AND TUBES

www.CYKLOMAX.cz
Dovozce a distributor pro ČR: CykloMAX s.r.o. U Elektrárny 306, 530 02 Pardubice, Tel: 466 944 023, fax: 466 944 022, Email: info@cyklomax.cz

LOOK

Nový exkluzivní e-shop zaměřený na Look rámy v provozu od 1.12.2008

www.vokolek-import.cz

- WOLFF
- CANNONDALE
- RITCHEY
- LOOK
- JAGWIRE
- HAYES
- SUNRINGLE

Závodní loučení u Písku



Barví se stromy a následně spadane listí je nejdilnou součástí závěru cyklistické sezony. Dny se krátí, vzduch se ochlazuje, ale cyklisté mají stále touhu vyjet a na computeru načíst alespoň ještě nějakou dávkou kilometrů. Jakoby se snažili na poslední chvíli dohnat to, co během roku zameškali. Proč? Prostě pro dobrý pocit. A pro tenž dobrý pocit cítí řada z nás nutnost se ještě naposledy fyzicky zlikvidovat, ať už dlouhou vyjíždku, nebo třeba závodem. Při posledních závodech sezony se sice často rozhoduje o celkovém pořadí v té či oné soutěži, a na druhou stranu v té době závodění berou mnozí jezdcí již více pohodově a s menší prestiží než na začátku jara. Přátelská atmosféra tak většinou převládá nad nervozitou a „startáckem“.

My jsme se poslední říjnový víkend zúčastnili podzimní bikové časovky v jihovýchodních Albrechticích nedaleko Písku a tento závod byl přesně takový, jak se na závěr sezony sluší a patří. Skvělá atmosféra zde byla podpořena krásným, i když již chladnějším počasím a šestikilometrová trať vedoucí z městečka na horu Vysoký Karmýk byla tak akorát dlouhá na to, aby jí zvládli i méně trénovaní jedinci. Oddíl Galaxy Pílatan Tálín zde po stránce organizace předvedl skvělou práci. Biková časovka do kopce rozhodně není příliš častým závodem, musíme ale uznat, že mezi XC podniky pro veřejnost rozhodně patří k těm nejzajímavějším. Když navíc spadane listí na podzim umně zakryje kameny a terénní výmoly, o zábavu na trati je postaráno.

Loučení se sezonou někdo provede pouhým zamčením kola do sklepa, jiný setkáním s kamarády-cyklisty třeba v útulné hospůdce. Přestože řada z nás provozuje svůj sport celoročně, přelom října a listopadu je u většiny cyklistů jakýmsi ukončením sezony a biková časovka na její samotný závěr se nám moc líbila. Jen více podobných závodů, na které může přijít v podstatě kdokoli a kde přátelská atmosféra jasně vítězí nad závodním zápolením... (kad)

Race Face pro každého

Kanadská značka z Vancouveru má ve světě horských kol vynikající zvuk. Původně byla dvorním výrobcem pro další kanadskou legendu Rocky Mountain, ale komponenty nejvyšších tříd Deus, Evolve a Atlas jsou k vidění i na luxusních strojích dalších značek. Tomu samozřejmě odpovídá i vyšší cena komponentů Race Face, jejichž provedení je však špičkové a kromě duralu se používá i karbon.

Tělo představec je vykováno z duralu 6061, jenž disponuje vysokou pevností a životností při slušné váze. Povrch představec je stejně jako u ostatních komponentů kulíkován pro maximální odolnost proti oděrkám.

Ridítka

K předstávům si jezdec může vybrat mezi rovnými řidítky a středně nebo výrazně prohnutými vlašťovkami. Rovná řidítka se



Pro své příznivce, kteří by si rádi také pořídili na kolo komponenty s pro ně až magickým nápisem Race Face, ale mají hlouběji do kapsy, značka připravila sérii levnějších komponentů Ride XC. Kvalita této řady je na vysoké úrovni, ale ceny se pohybují ve zcela přijatelných relacích. Kromě klik Ride XC jsou v nabídce řidítka, sedlovky a představec délky a průměru.

Představec

Cross-countryový představec postrádá jakékoli netradiční tvarování a cítí čistě klasickou tvary. O příslušnosti ke značce však hovoří velké stříbrné logo na oddělitelném předním dílu objímky. Ta může mít průměr 25,4 mm nebo oversize 31,8 mm. Představec s menším průměrem se prodávají za 600 korun a s oversize průměrem za 660 korun. V nabídce jsou čtyři délky, odstupňované po 10 mm od 90 do 120 mm. Zobrazený představec délky 110 mm váží 180 gramů.



Sedlovka
Drahé sedlovky Next a Deus mají speciální zámek s objímkou, jejímž posunutím lze nastavit sklon sedla. U sedlovky Ride XC je však třeba počítat s klasickým zámkem na dva šrouby s kolíčkem. V průměru 27,2 mm a délce 350 mm sedlovka váží 295 g. Zevnitř je trubice sedlovky opět odlehčena a povrch je nejdříve anodizován, aby mohl následně získat na odolnosti kulíkováním. Sedlovka stojí stejně jako vlašťovky 660 korun, což je zcela lidová cena za to, že na kolo budou komponenty Race Face. (mig)

KORE ROZŠIŘUJE

Americká značka Kore je známá především svými předstávkami, řidítky a sedlovkami, její záběr je však daleko širší. Jednou z noviněk na rok 2009 jsou například silniční pedály, vycházející ze standardu Look. Jejich duralové tělo i zadní plastová zářezka jsou maximálně odlehčeny, výsledná hmotnost páru pedálů je slušných 289 gramů. Dutá osa, uložená na jehličkovém a kluzném ložisku, je vyrobena z Cr-Mo oceli. Seřizování předpětí pružiny, tedy upínací síly, se provádí imbusovým šroubkem ze zadu na zářezce. Sice nemůžeme značce Kore v tomto případě tleskat za technický přínos, neboť jsou pedály ve všech parametrech v podstatě standardní a podobných jsou na trhu přinejmenším desítky, ale je to rozhodně krok správným směrem, aby si této převážně bikové značky všimli i silničáři. (kad)



PAVLAČ

Čeští bikeri jakoby stále více a více vyhledávali dobrodružství, exotiku a především extrém. Ten poslední zatím našel na Kostarce při etapovém závodě La Ruta de los Conquistadores, což v překladu znamená „Cesta dobyvatelů“. Takže zatímco u nás se listopadové teploty pomalu posunovaly k bodu mrazu, závodníci museli během čtyř etap překonat 362 kilometrů a 12 tisíc výškových metrů, z velké části ve vedru deštného pralesa. Na startu se objevila řada hvězd, včetně trojnásobného vítěze Vuelty Roberto Herase, mistra světa Thomase Dietseche a našeho extrémisty Jana Kopky. Stupně vítězů sice opanovali domácí borci z Kostariky, ale českým úspěchem je rozhodně deváté místo našeho Radka Šibla, jenž dokonce ve třetí etapě dojel na skvělé čtvrté příčce. Jan Kopka dojel do cíle na 41. místě, na 65. pak Lukáš Mráz a na 125. pozici Bohuslav Bátor.

Hradecká silniční cyklistická stáj PSK Whitpool Author půjde do příští sezóny s řadou změn. Mezi závodníky bude chybět René André. Ten sice ukončil závodní kariéru, ale bude v týmu působit i nadále, a to jako sportovní ředitel. Nejužšími přírůstky stáje budou Němec Matthias Friedmann a domácí Martin Heblík, doposud jezdcí za Spartu Praha. Mezi nová jména sestavy se také zařadí František Pačour a Antonín Linda, původně z CK Příbram. Několik jezdců odešlo a nahradilo je celkem šest nových jmen, podle ředitele stáje Vladimíra Vávry se však nejedná o nijak radikální řez.

Bikeri zatápní cyklokrosařům Jarda Kulhavy si dojel na cyklokrosu v Holých Vřích pro vítězství před specialisty Diaskem a Binou, čímž dokázal, že na vrcholné úrovni dokáže kombinovat oba sporty. Na čtvrtém místě dojel ještě Jan Skarnitzl. Už se těšíme, jak se budou vyvíjet další závodě, neboť na tomto chyběli Radomír Šimunek a Zdeněk Štybar.

Už šestnáct let slaví značka Norco od výroby svého prvního celoodpruženého biku. Historický stroj Vopor je z dnešního pohledu naprostý unikát. Jediné rameno zadní stavby, uložené na čepu u hlavové



trubky, dávalo na zadní ose díky tlumičům v rohu sedlovky a horní trubky zdvih 53 mm. Takhle dlouhou zadní kyvku snad doposud nikdo jiný nevyrobil. Nicméně systém je to funkční a po určitých změnách, hlavně s umístěním bodu otočení kyvky a posunutím tlumiče, přežil u některých značek až dodnes.

Bliží se Vánoce, takže se pomalu rozjíždí charitativní akce. V německu teď začíná dobročinná aukce Wings of Life, což je dražba přileb, chráničů nebo rámu známých jezdců. Výtěžek bude věnován sportovcům s postižením páteře. Zájemci tak mohou získat například přílbu v designu Red Bull přímo s podpisem majitele, což jim zaručí, že na podobný kousek jinde určitě nenarazí. Své přílby věnovali například Andreu Lacondeguy, Benny Korhaus, Senad Grosic či Tarek Rasouli. Posledně jmenovaný daroval také dva rámy Rocky Mountain. Dražby končí sedmého prosince a budou probíhat přes server Ebay, detailní informace lze najít na www.wingsforlife.com.

I ježděním na kole lze získat titul! Britský sjezdář Steve Peat byl nedávno oceněn čestným doktorátem za svoje zásluhy ve sportovní oblasti. Stal se doktorem univerzity v jeho domovském



Sheffieldu. Slavnostně oblečený si převzal z rukou zástupců univerzity svůj titul, k jehož udělení vedly nejen jeho sportovní úspěchy, ale také charitativní akce, při kterých on a jeho sponzoři věnovali peníze například na léčbu dětských pacientů nemocných rakovinou. Steveova prospěšnost domovskému městu tedy přinesla zasloužené ocenění.

CYKLO PRAG

vás zve do svých prodejen

nám. Jiřího z Poděbrad Řípská 27, tel.: 222 522 490 **Vinice** Vlnohradská 3216, tel.: 212 240 557
Holešovičká tržnice Bubenská nábřeží, tel.: 266 710 675 **Katerov** Čertanská 7, tel.: 261 262 033

VÝJIMEČNÁ PŘÍLEŽITOST NÁKUPU PŘEDVÁDĚCÍCH KOL AUTHOR ZA SUPER CENY!!!

VÍCE INFORMACÍ NA PRODEJNĚ V HOLEŠOVIČKÉ TRŽNICI
 telefon: 266 710 675

PŘIJMEME PRODAVAČE S PRAXÍ!!!

KOMPLETNÍ CENÍK NAJDETE NA WEBOVÝCH STRÁNKÁCH
www.cykloprag.cz

CYKLOSERVIS – cyklistický čtrnáctideník • Vydává PhDr. Miloš Kubánek, adresa redakce: Žirovnická 2389, 106 00 Praha 10, kancelář: tel./fax: 272 656 173, e-mail: cyklo@volny.cz, mobil: 602 314 424 (9-15 h ve všední dny) • Šéfredaktor: PhDr. Miloš Kubánek • Ředitel redakce: Miloš Kašpar • Redaktoři: Jan Kadečka, Dušan Mihalečko, Jiří Uždil • Grafika: Soňa Žertová • Zlom: Typostudio Pavel Amler • Spolupracovníci: Lukáš Staněk, Jaroslav Ševčík (webmaster) • Distribuce: obchody s velomateriálem, sportovní prodejny, soukromí distributoři, na Slovensku L.K.Permanent, poštovní přepravky 4, 834 14 Bratislava, tel. 07/52 53 719-12 • Registrováno MK ČR • Evidenční číslo MK ČR 6596 • ISSN 1210-700x • Za obsah, kvalitu a pravdivost inzerátů ručí inzerent. • Podávání novinových zásilek povoleno Českou poštou, s.p. OZSeČ Ústí nad Labem, 27. 2. 1998, j.zn. P-938/98.

ŠTERBA

www.sterba-kola.cz

HLEDÁME PRODAVAČE do „butiku“!

- Víš, které tretry jsou nejlepší?
- Uneseš 8 přileb najednou?
- Víš jaký je rozdíl mezi „softselem“ a „vindstoprem“?
- Pak právě tebe hledáme!

Sezimova 10, Praha 4, tel.: 241 741 091, 241 741 961,
 e-mail: info@sterba-kola.cz



Slovenská Vedora se kromě horských kol zaměřuje hlavně na krosy a trekkingová kola. Nejvyšše postavený trekking s označením T7 nabídl celkem komfortní svezení i nám.

Občanská vybavenost

Od trekkingového kola se automaticky očekává jistá míra komfortu, a hlavně vybavenost pro každodenní jízdu po silnici. Testovaný model tohle všechno téměř beze zbytku splňuje. **Rám z duralu 6061 je dostatečně tuhý, aby vydržel i pod těžšími výletníky, a hlavně brašňami s nákladem.** Trubky mají kruhový průřez, pod hlavou nechýbí navážená výztuha a samozřejmě jsou závitky pro montáž blatníků či nosiče. Přední vidlice nese vlastní logo, ovšem jedná se o produkt značky Zoom. Jejich šedesát milimetrů zdvihů je spíše ochranou jezdcových rukou před nárazem než nástrojem pro kopírování terénu.

Rákové brzdý, jejichž výkon je zde poměrně slušný, nesou logo Coil Duck, stejně jako stavitelný představec, prohnutá řídítka, sedlovka nebo náboje. Ty jsou vybaveny gumovými prachovkami, což chválíme. Vyšší profil ráfků, opět s vlastním logem, je zárukou dostatečné odolnosti. Pláště Vedora pak díky hladkému prostředku velmi dobře vedou a lehce odvalují. Hrubiší bok dokáže udržet v mírném náklonu i na měkčím povrchu. Jde ale spíše o pláště pro silniční použití a občasně vyjetí na polní cestu než nějaké univerzály pro obojí povrch.

Samozřejmě jsou osazeni kola plastovými blatníky a duralovým nosičem. Ten má nosnost 25 kg a lze jej ve spodním úchytu jed-

noduše nastavit pro různý obvod kol, a tím přizpůsobit rámu. Disponuje také očky pro zajištění brašen spodním háčkem.

Ke komponentům řazení možná lze mít určité výhrady co do preciznosti chodu, ovšem kombinace sad Alivio, Altus a přesmykače C050 je pro běžnou jízdu dosta-

tečná, takže rychlost a přesnost závodních kol opravdu čekat nelze. Ke kompletnímu osazení snad můžeme jen trochu postrádat stojánek, který by se se určitě hodil. Absence napevno umístěného osvětlení v době levných a trvanlivých bateriových světel není problémem.

VEDORA

Down Town T 7

Výletní pohodlí

Na maximální komfort jezdce-výletníka je zaměřen posed. Díky stavitelnému představci si lze vybrat mezi středně položeným nebo hodně vzpřímeným posedem. Spolu s výraznou hloubkou a zahnutím řídítek se tak jezdec dostane do opravdu hodně napřimé polohy. S tím jde ruku v ruce sedlo, jehož výrazné polstrování a odpružení dvojitých bloků doplňujících klasické pružiny z „babičkových“ sedel nabízí dostatek pohodlí.

Díky pohodlnému posedu je jízda velmi příjemná. Tuhý rám se nijak nekroučí ani pod větším zatížením, kruhové profily zde tedy bez problémů dodávají potřebnou míru odolnosti. Akcelerace odpovídá očekávanému stylu jízdy, takže rozjezd je plynulý a klidný, nikoli ale těžkopádný. Kolo jede lehe, ovládání je velmi příjemné. Do zatáček reaguje na každý povel jezce poslušně, ovšem není to žádný zbrklou, takže je potřeba počítat s mírnou tendencí k držení přímého směru. Do stoupání je to hlavně o výkonu nohou a zařazení lehčího převodu než o výraznějším záběru ze sedla. V tomto případě má vidlice tendenci jít pod zatížením takřka nadoraz. Ve sjezdech kolo dobře drží směr a nemá tendenci být nějak vrtkavé. Výletní orientace je tedy více než zřejmá, bez přehnaných sportovních ambic jde hlavně o klidný jízdní projev,



dobré ovládání a maximum komfortu. Mladý jezdec toto sice nejspíš neocení, ale střední a starší generace už určitě bude dané vlastnosti kvitovat s povděkem. Down Town je tedy kolem pro klidné jezdce, kteří si svoji dávku kilometrů hodlají proložit třeba i více zastávkami na občerstvení, nebo naopak pro ty, kteří denně dojíždějí do práce a kompletní osazení, stejně jako tuhý rám jsou pro ně přínosem.



Bell Drop

riziko kontaktu obličejem s chráničem čelisti. Pokud by k němu přece jen došlo, je vnitřní strana bohatě pogumována.

Skórepina je sestavena z ručně vrstveného laminátu a uzavřít je sedm ventilačních otvorů, které za jízdy hlavu ochladí i díky šikově navrženým vnitřním kanálkům. Vnitřní absorpční vrstva je samozřejmě vyrobena z EPS tvrzeného polystyrenu.

Výhled z přilby je excelentní, průzor je dostatečně velký i pro motokrosové brýle. Proti oslnění sluncem je možné se bránit nastavitelným klenutým štítkem, jejíž lze velmi snadno polohovat. Přilba se zapíná pod bradou plastovou přezkou, kterou je možné případně svépomocí nahradit za o dost pevnější provlékací přezku z oceli. Hmotnost přilby, která se jmenuje podle označení seskoků ze skal Drop, je 1,06 kg. Helmu jsme získali do dlouhodobého testu, jehož výsledky přineseme v průběhu sezóny. Když může tato kilová přilba být dost dobrá pro Cedrica Graciu a Briana Lopeze, bude jistě dobrá i pro nás.

(mig)

+ tuhost, komfort, ovládání	- měkčí vidlice
Technická specifikace:	
Rám: Alu 6061	
Vidlice: Zoom Swift 142	
Klíky: Shimano FC-TX71	
Brzdý: Coil Duck	
Řazení: Shimano Altus	
Přehazovačka: Shimano Alivio	
Přesmykač: Shimano C050	
Náboje: Coil Duck	
Ráfky: Coil Duck	
Pláště: Vedora 42-622	
Řídítka: Coil Duck	
Představec: Coil Duck stavitelný	
Sedlo: Vedora	
Sedlovka: Coil Duck	
Hmotnost: 14,9 kg	
Cena: 9190 Kč	

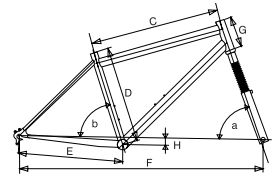

a Úhel hlavy	71°
b Úhel sedlové trubky	73°
c Horní rámová trubka	570 mm
d Horní trubka vodorovně	590 mm
e Délka sedlové trubky	510 mm
f Délka zadní stavby	450 mm
f Rozvor	1097 mm
g Hlavová trubka	130 mm

KOLA-VISEK.CZ
 Pražský specializovaný obchod

PŘIJMEME PRODAVAČE
 Praxe v oboru vítána.
 Nástup možný ihned.
 Nabízíme dobré platové podmínky a zaměstnanecké výhody.
 Informace na info@kola-visek.cz nebo na tel: 605 173 651

DT SWISS
 Autorizované zastoupení + Servis Center
BOTTICO Group s.r.o.
 Wolkerova 1273
 765 02 OTROKOVICE
 Tel.: 57 711 92 71-73; Fax: 57 711 92 74
 e-mail: bottico@bottico.cz
 www.bottico.cz

CICLOSPORT
 SPORTS INFORMATION SYSTEMS

 Cena již od 4300,- Kč
 www.pells.eu

ABUS
 Security Tech Germany

největší evropský výrobce
 mechanického zabezpečení

- * lankové zámky
- * "U" zámky (podkovy)
- * speciální zámky
- * řetězové zámky
- * cyklistické přílby
- * cyklistické tašky

ABUS CZECH
 s.r.o.

kontakt:
 ABUS CZECH s.r.o.
 Bohuslava Martinů 7
 140 00 Praha 4
 Tel.: 241 040 955
 Fax.: 241 445 020
 e-mail: abus@abus.cz
 http: www.abus.cz

Granit X-Plus 54
 Bordo 6000
 Urban-1
 ST 3700 KF Bellamy

V úvodním dílu našeho seriálu věnovaném tlumičům jsme si nastínili jejich historii, způsob použití i odlišnost jednotlivých typů. Nyní se zaměříme konkrétněji na jednotlivá provedení, jejich konstrukci, výhody a využití.

Tlumič je stejně jako u automobilů hlavně prvkem brzdícím návrat pružící média do výchozí polohy po stlačení nárazem či zatížením. Konstruktivní rozdíl mezi tlumičem s vinutou pružinou a vzduchovou komorou je hlavně v pistnici. Pružinový tlumič má jednoduchý plášť, do nějž zájízdí pistnice. Uvnitř pláště je olej, kterým pistnice projíždí a neustále jej nechává protékat mezi pístkami, čímž reguluje celý chod tlumiče. Systém cirkulace oleje uvnitř se u jednotlivých firem i tlumičů liší. Někteří používají jednoduchý systém, kdy olej pouze protéká přes pístečky při stlačení tlumiče, aby byl následně průtok brzděn při zpětném roztažení. To je tlumení odskoků. Bývá regulováno kolečkem na konci pistnice, které ovládá táhlo ventilu uvnitř. Ventil na vnitřním konci pistnice těla tlumiče se tak přivře nebo otevře. Někdy lze tímto způsobem pružící olej naprosto zastavit, takže tlumič zůstane po stlačení v této pozici. Toto přetlumení je jedním extrémem, naopak zcela otevřený ventil olej příliš nebrzdí a tlumič se vrací nadměrně rychle do výchozí polohy, takzvané kope. Ideál leží někde uprostřed, aby se tlumič byl schopen vracet rychle a reagovat tak na řadu za sebou jdoucích nerovností, ovšem aby zároveň nebyl příliš rychlý a při větším průrazu na dno zdvihu následně jezdecké nevyhodil ze sedla. Tento faktor je společný pro pružinové i vzduchové tlumiče.

Vzduchový tlumič působí proti pružinovému kompaktnějším dojmem, ovšem uvnitř toho skrývá víc. To, co u něj nazý-

TLUMIČE 1

Pružení, tlumení a komprese



Pevný plášť tlumiče Magura je nahrazen gumovým obalem, jehož pevnost je nastavena podle jednotlivých systémů odpružení. Uvnitř tlumiče nekuluje olej, ale pouze vzduch.

váme pistnici, je vlastně náhražkou olejové komory pružinového tlumiče, a vnější plášť je tedy náhražkou pružiny. Uvnitř pistnice vzduchového tlumiče je totiž ještě jedna pistnice, která stejně jako u pružinového provedení drží obě části tlumiče pohromadě při roztažení. Vnější pistnice je naplněna olejem a vnitřní skrývá opět ovládání tlumení odskoku a tlumiče ventilu. Z obrázku je to ale dobře patrné. Ovládání odskoku je zde stejné jako u pružinových tlumičů umístěných jako u konce pistnice, tedy té vnitřní, takže to trochu mate.

Pružící média obou provedení tvoří obal vnitřní pistnice, takže jak pružina, tak plášť vzduchové komory ji překrývají. Vzduchový tlumič ovšem díky většímu tření gumových těsnění a také odporu vzduchu v komoře potřebuje ještě protlisku vůči této pružině. Aby nebyl tlumič příliš tvrdý zkraje zdvihu, je uvnitř ještě negativní komora, která se s pozitivní komorou doplňuje pružinu pro-

stě přetlačuje. Některé tlumiče mají nastavitelný tlak v obou komorách, jiné je mají propojené, tlak se automaticky přepouští a tlumič si sám nastaví vhodný poměr pro výslednou citlivost. Je to stejně jako u předních vidlic, kde jsou dual air nebo solo air komory. Toto řešení u pružinových tlumičů odpadá, protože pružina je již zkraje zdvihu velmi citlivá.

Pružení i jeho následné utlumení bychom tedy měli. Konstruktivní detaily jsou dobře patrné z obrázků. Samozřejmě se mohou u některých výrobců nepatrně lišit, princip je ale většinou stejný. Výjimkou jsou tlumiče využívající k pružení i tlumení vzduch. Populární jim vdechla značka Cane Creek, novou tvář získaly u firmy Magura, která je výrazně přepracovala. Systém tlumení byl stejný jako u oleje, ovšem s tím rozdílem, že přes speciální

ventily proudil vzduch. Hmotnostní úspora vtedy byla výrazná. Magura ovšem namísto vnějšího pevného pláště používá gumový obal, který je schopen pružit. Je to podobný princip jako u nákladních automobilů. Variabilita nastavení ovšem není taková jako u standardu, takže tlumiče jsou určeny pouze pro montáž na vybrané rámy a systému odpružení je daný tlumič přímo uzpůsoben.

Komprese znamená stlačení, tedy ponoření tlumiče do zdvihu. Specifikem odpružených kol je to, že ačkoli jezdecké chce, aby kolo pružilo a vyzehnilo tak povrch, nechce být okrádán o svoji energii přílišným pohupováním. První tlumiče disponující pouze tlumením odskoku se díky pružině houpaty neustále. Vzduchové verze byly díky vyššímu tlaku výrazně imunní, ovšem o to méně vnímavé k menším nerovnostem. Na řadu

tedy přišlo zamykání tlumiče, tedy lockout. Jenže se zamčeným tlumičem nebylo možné jet po nerovnostech, aniž by trpěl tlumič, jezdecké a následně čepy rámu.

Následovala regulace stlačení, která by umožnila tlumiče přibrzdit před zanořením do zdvihu, ovšem zároveň mu zachovala citlivost k nerovnostem. Nastavení této schopnosti zaměstnávali dodnes jak konstruktéři rámu, tak výrobce tlumičů. V principu jde o přibrzdění průtoku oleje i při stlačení tlumiče a nejen při jeho roztažení. Jenže čím více je olej brzděn, tím méně je tlumič citlivý. Na tomto principu byl vytvořen zmíněný lockout tlumiče, který v podstatě zamezí průtok oleje už při stlačení a tlumič tak zcela zamkne.

U obou typů tlumičů je hodně často používán lockout v kombinaci s tlumením odskoku, který je řešen jedinou páčkou. Přivíráním tlumiče se zároveň i zpomaluje jeho odskok. Toto řešení ale nenabízí přesné nastavení podle požadavků jezdecké, lepší je oddělené ovládání. Problematika ovlivnění komprese a lockoutu je ovšem natolik složitá a pestrá díky všem druhům inteligentním samoovládacím řešením jednotlivých značek, že se jí budeme zabývat samostatně. (už)

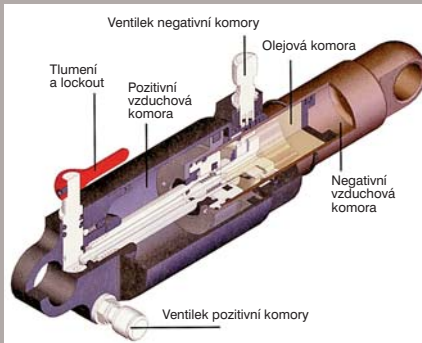

Řez vzduchovým tlumičem znázorňuje uspořádání pistnic a pláště. Jde o jednoduchý tlumič s nastavením tlumení odskoku a lockoutem v jednom a dvěma samostatnými vzduchovými komorami, jejichž tlakem lze ovlivnit citlivost tlumiče zkraje zdvihu.

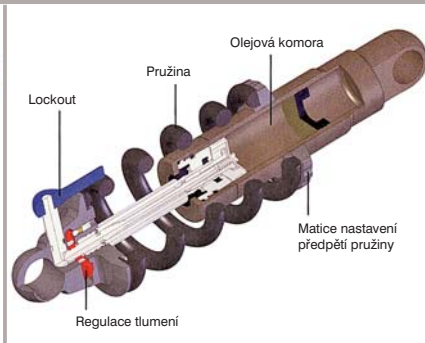

Řez pružinovým tlumičem ukazuje jednodušší uspořádání proti vzduchové verzi. Separace ovládání odskoku i lockoutu se zde projevila jednodušším vnitřním uspořádáním ventilů.

INTERSPORT
PRAHA - PEKSPORT

TOTÁLNÍ VÝPRODEJ
kol a cyklistického zboží

- 20 %

- 30 %

- 50 %

www.peksport.cz

Vršovická 466, Praha 10, KOH-I-NOOR
tel.: 271 72 34 25 (cyklistika), 271 72 08 93 (sport)
Po-Pá: 9.00-19.00, So: 9.00-13.00
www.peksport.cz, e-mail: peksport@intersport.cz

Transportní napínák

Cestování s kolem, jeho nucený převoz v krabici nebo speciální cyklistické brašně a s tím samozřejmě spojené obavy, zda nám někdo během přepravy něco nepoškodí.

Rám je sice dostatečně tuhý, ovšem dá se promáčknout stejně dobře, jako se dají výrazným zatížením ohnout obě poloviny zadní stavby k sobě, když vyndáme zadní kolo, jehož náboj tomu účelně brání.

Řešení ochrany poškození zadní stavby nabízí značka BBB v podobě držáku **Chain Grip BTL-50**. Jedná se v podstatě o rozpěrnou duralovou osu ve stejné šíři, jako je rozteč patek zadní stavby. Na obou koncích osy je osazení, aby se zapírela o patky. Obě osazení jsou jistěna průchozím imbusem č. 6, takže je lze demontovat, vyměnit za užší či širší, a přizpůsobit tak šíři osy buď bikové rozteči 135mm, nebo 130mm pro silniční kola. Rozměr je přesný, takže nasunutí do patek je velmi jednoduché. Komplet se pak zajistí klasickým rychloupínákem, který je součástí balení.

Abyste nebyli využiti rozpěrky jen jako ochrany zadních patek při transportu, je na ose silonová kladka s osazením, do které se vloží řetěz. Tím je zaručeno jeho napnutí během transportu, což brání jeho nechtěnému zamotání. Kladku lze ale stejně dobře využít i při praní řetězu, kdy nechceme, aby nám nečistoty z namočeného řetězu stékaly na kazetu. Můžeme tak prát i bez zadního kola.

Další vychytávkou pro bezpečný transport je plastová destička, která se vsune mezi brzdové destičky, abychom si při převozu náhodou nechtěným zmáčknutím páky nevsunuli písky. Destička má univerzální rozměr, takže ji lze zasunout do všech typů brzdových třmenů. Nelze ji ztratit, protože je uchycena k ose lankem.

Tenhle vynález hodnotíme velmi kladně, protože jeho využití je opravdu všestranné. Jak pro transport třeba v autě, tak pro domácí servis, se rozhodně neztratí. Cena 349 korun je pak vzhledem k ceně nové zadní stavby, případně celého rámu u pevných kol, zanedbatelná. Stejně provedení rozpěrky, ovšem bez vodící kladky, se dodává i pro přední vidlici. (už)

- + účinnost, jednoduchost, variabilita
- nenalezli jsme



Proč koupit fitness zařízení od inSPORTline:

- nejširší nabídka fitness zařízení
- záruka 5 let
- doprava, montáž a seřízení zdarma
- vše skladem

NEW



Na vyzádaní Vám zašleme ZDARMA nový katalog inSPORTline 2009.

Pro majitele fitness center a obchodníky poskytujeme výhodné podmínky spolupráce.



Seven Sport s.r.o.
objednavky@insportline.cz
+420 556 300 970

www.inSPORTline.cz

inSPORTline
fitness equipment

Spešl Rozmrazovač

Zimní tretry si v posledních letech požívají stále větší procento cyklistů, především bikerů. Už je přestalo bavit neustále kupovat návky, na jejichž stavu se několik terénních vyjížděk většinou neszmatelně podepíše. Nezakrytý vzorek podrážky je v rozmočeném terénu či na sněhu při pohybu po svých k nezaplašení. Ne vždy se u zimní cyklistické obuvi ale povede odolat vzhledu, jenž by připomínal více klasické tretry než holinky. To ale není případ modelu Specialized Defroster. Tyto tretry totiž i přes svou odolnou, dostatečně zateplenou konstrukci vypadají vyložené sportovně.



tetikou kůži s gumovými zpevňujícími panely na špičce a patě. Pružný neoprenový lem v oblasti nártu zlepšuje usazení na noze. Jeho překrytí drží v oblasti kotníku klasicky suchý zip. Tim je vybavena i dvojice níže umístěných stahovacích pásků. Aby nedošlo k omezení pohyblivosti kotníku, je v jeho partii použit profilovaný neopren.



Vnitřní stěny treter tvoří měkký izolační materiál, jež zároveň zlepšuje tvarové přizpůsobení noze. Standardní je vložka body geometry, která podporuje správnou nohu klenbu.

Po stránce přenosu síly na pedál si tyto tretry v ničem nezadají s klasickými letními závodními modely. Skvělá je tuhost podrážky i usazení na noze. Nespornou výhodou je i celkem nízká hmotnost treter. Výrobce uvádí 800 gramů v páru velikosti 42. U testovaných obřích šestáctičítek jsme navážili stále ještě solidních 960 gramů. Termoisolační schopnost modelu Defroster hodnotíme jako zcela dostačující. Nejedná se o vyožené drtiče mrazu, ale při teplotách kolem nuly je i při dle trvajících jízd v terénu v botách příjemně. Samozřejmě záleží na míře fyzické zátěže, ale proti vniknutí chladu jsou testované tretry řešeny

optimálně. Pokud jezdec předpokládá použití při teplotách výrazně pod bodem mrazu, je lepší zvolit o něco větší velikost a použít silně, co nejkalitější ponožky. Výborná je odolnost proti promoknutí. Ani dlouhotrvající jízda v mokru neznamenala promočení nártové části, po této stránce je model Defroster vyřešen ideálně.

Výška nártu i lemu kotníku je dostatečná, ne úplné každému ale může vyhovovat více kulatá špička, která v oblasti okolo malíku skýtá až nadbytek prostoru. Připomínku máme k provedení vzorku podrážky. Podle našeho názoru je trochu škoda, že byla podešev kompletně převzata ze standardního letního modelu. U zimní tretry bychom ocenili ještě lepší přilnavost vzorku na kluzkém povrchu, a to i za cenu jeho o něco rychlejšího ošlapání. Stejně tak tvarování vzorku není třeba do bláta či sněhu ideální a jeho větší členitost by

zde rozhodně byla k dobrou věci. Na měkčím podkladu ale rozhodně pomohou při chůzi dva páry cepů, které lze do špičky podešve našroubovat.

Maximálně pochválit musíme design, který se na první pohled netváří nijak „holinkově“, na rozdíl od řady jiných zimních modelů. Způsob prošívání i plastický náznak perforace zboků horního dílu, tyto detaily dělají i ze zimních treter sportovně vyznícející vybavení. Nespornou výhodou je v zimním čase i reflexe přítomná na patě.

Cena treter Specialized Defroster je 3590 korun. (kad)

- + odolnost proti moku a chladu, usazení na noze, sportovní vzhled
- méně členitý vzorek podrážky

HAYES Stroker Ace



První čtyřpístková kotoučovka amerického Hayesu, nesoucí hrdé jméno Stroker Ace (neboli Eso), dorazila do Čech.

Základní rysy brzdy jsme již představili na jaře, kdy se poprvé objevila na výstavě Sea Otter Classic. Zároveň s ní nám dovozce Hayes poskytl i speciální kotouč účtyhodného průměru 224 mm.

V kovaném třmeni z jednoho kusu materiálu jsou uloženy čtyři pístky, které působí na zatím největší destičky, jaké jsme u Hayesu kdy viděli. Tímto způsobem se dá mnohem lépe odolávat nepřiznivému vívu tepla, které vzniká třením destiček o kotouče a výrazně narůstá v dlouhých sjezdech. Větší plocha brzdové destičky také znamená větší výkon brzdy, který je vedle dvojnásobného počtu pístků ještě podpořen prodloužením brzdové páčky. U materiálu destiček bude možné si vybrat mezi sintrovanými a semi-metalickými. Na brzdové páce, která vychází z tvaru zavedených brzd Stroker, je možné si červeným kolečkem nastavit vzdálenost páky od řídítek a potažmo tak i upravit pozici nástupu brzdového páčky. Tvar páčky však byl prodloužen a její konec je více zahnutý, aby poskytl větší oporu prstu. Hrany páčky jsou však trochu ostřeji řezané, což může být bez rukavice mírně nepříjemné do bříška prstu.

Hmotnost jedné brzdy Hayes Ace by se podle použitého kotouče měla pohybovat mezi 420 gramy (160 mm kotouč) a 520 gramy (224 mm). Ovšem stodesátekku si k brzdám Ace nějak nedokážeme představit, takže nejpřodávanejší budou jistě brzdy s disky průměru 203 mm, kdy jeden set stojí 5590 Kč. Zájemce o větší kotouč průměru 224 mm za něj bude muset zaplatit 1690 Kč.

V terénu

Testovací pár byl osazen na modelu Moto značky Cannondale, jenž disponuje 165 mm zdvihem zadní stavby a 160 mm zdvihem přední vidlice. Není to sice vyožený sjezdák, pro něj jsou Ace určeny primárně, ale jeho vynikající odpružení se se čtyř popralo i se špindlerovskou sjezdovkou



šený jezdec vydrží na sjezdové trati jet déle, než ho začne bolet předloktí. To je totiž nejčastějším průvodním jevem u brzd s nižším výkonem a tužším ovládním, který způsobuje mnohem rychlejší únavu jezdce. Ne však u Ace. Průběh brzdění nám přišel od začátku až do konce zhruba tříkilometrové trati stále stejný a libila se nám jistota, že kdykoli budeme potřebovat prudce zbrzdit, Hayes nás nezklame. Ačkoliv teplota kotouče byla v cíli vysoká, nepocítili jsme žádné rozptínání kapaliny a tudíž oddalování brzdové páky od řídítek, ani vadnutí výkonu. To bychom museli otestovat na mnohem delších sjezdech, které najdeme spíše v Alpách. Ale po zkušenostech s jinými čtyřpístkovými brzdami konkurence můžeme s klidem v duši tvrdit, že stroky Ace se i v takových podmínkách budou chovat na výtečnou.

Na tu jsme si ale bohužel museli vyjet po svých, neboť lanovky už v listopadu nejezdily. A v tu chvíli jsme kvitovali právě volbu kola Moto, které na rozdíl od sjezdáku výjezd umožnilo.

Výkon brzd v malé rychlosti byl omračující. Však také není čemu se divit, plocha destiček, delší brzdová páka a hlavně větší kotouč vepředu udělají své. Již jen jemný dotyk brzdy se projevil velkým výkonem, který známe právě pouze ze čtyřpístkových brzd. Nutno však podotknout, že nedocházelo k automatické blokaci kol, nástup síly je dobře čitelný a odpovídá velikosti stisku brzdové páky. Takže pouze si lehce přibrzdit není problém, stejně tak jako kola „zaflekovat“ na místě. Rozdíli oproti klasickým brzdám se dvěma pístky je v tom, že na ovládní nových brzd Ace je zapotřebí o poznání nižší síla na páku a tudíž i nezku-

- + výkon, odolnost proti přehřívání, vzhled
- ostřejší hrana páčky



Inovace 2009



Přední blikačka



STREET junior

dop. MOC 1150,- Kč

BEZPEČNOST NA 1. MÍSTĚ
modely s přední blikačkou pro děti a juniory **STREET junior SWINGO**

www.CYKLOMAX.cz
Výhradní dovozce a distributor pro ČR: CykloMAX s.r.o. | Elektrárny 306, 530 02 | Pardubice, Tel.: 466 944 023, fax: 466 944 022, Email: info@cyklomax.cz

PEARL izumi

LISSPORT s.r.o., Nový Svět 350, 51246 Harrachov
e-mail: info@lissport.cz, Tel. 481311820, Mob 602648221
www.pearlizumi.cz



HARO Shift R3

Cloodpružený stroj Haro Shift R3 sice cenou patří k levnějším modelům se zadním odpružením, ale je postaven na kvalitním rámu závodního střihu, jenž je právě kvůli ceně osazen základními komponenty. Je tedy ideálním strojem pro každého jezdce, jenž buď s kolem začíná, anebo by rád přesešel z pevného kola na odpružené, ale jeho finanční možnosti jsou omezené. Pak je ideální volbou právě kolo s výborným rámem a levnějšími komponenty, které se dají případně vyměnit za lepší z původního stroje.

Srdce
Tim nejdůležitějším na celém kole je vždycy rám, jenž je u shiftu lety osvědčen a v minulosti sloužil jako základ daleko dražších závodních strojů pro XC a maratony. Pro jeho stavbu posloužil materiál šestkové řady slitiny hliníku. U spodní trubky je kvůli maximální tuhosti zachován kruhový profil bez profilace, horní rámová je ale velmi výrazně tvarována hydroformingem. Masivnost spoje obou trubek u hlavy podporují ještě i zpevňující navážky, které přidávají celku na odolnosti. Zadní stavba využívá osvědčený a zcela funkční jednoduše-pový systém zavěšení, kdy čep je umístěn přímo uvnitř spodní rámové trubky na úrovni největšího průměru. Nad čepem je trubka ještě pojištěna navážkou, takže i v této partii je pro odolnost udělán maximum.

Poloha čepu je vhodná pro šlapavou jízdu, kdy tah řetězu přitahuje zadní stavbu k povrchu a zvyšuje tak trakci zadního pláště a zároveň snižuje vliv šlapání na propružování zadní stavby. Díky tomu, že je čep umístěn blízko u klik, nedochází ani k výraznějšímu tahání za pedály, jako je tomu u systémů, které mají čep uložen dále před převodníky. Jízda je tedy vcelku plynulá a s ohledem na hmotnost kola 14,5 kg rozumně odspává.

Zadní kyvka je svařena v jeden celek s mohutnými patkami. Některé jednoduše-pové systémy mají problémy s boční tuhostí, neboť mají svislou část kyvky mezi čepem a úchytem tlumiče vyvedenu ze dvou částí. Haro však v tomto místě nekompromisně používá trubku kruhového profilu, která se spolu s podkovou okolo čepu a trojrozměrnou spojkou u úchytu tlumiče podílí na slušné boční tuhosti zadní stavby. Ploché patky s bočním zebrováním jsou dostatečně masivní a tak je jízda na kole velmi příjemná, neboť není přítomno žádné nežádoucí kroucení.

Osazení

O odpružení zadní stavby se stará vzduchový tlumič Rock Shox Bar 2,1, jenž zadnímu kolu dává zdvih 120 mm. Vzhledem k možnosti nastavení tvrdosti tlakem vzduchu je nutností, aby byl tlumič vybaven i laděním odskoku, které se provádí červeným ovladačem vedle ventilkou. Pouze jsme postrádali páčku lockoutu, která by systémem přitvrdila třeba ve výjezdu ze sedla. Chod tlumiče byl jinak zcela bezproblémový, což lze v intencích cenové relace říci i o odpružené vidlici Marzocchi MZ Race. Její ocelové vodiči průměru 32 mm se starají o dostatečnou tuhost, stejně tak jako ocelová pružina uvnitř zajišťuje celkem jemný chod. Její tvrdost je možné nastavit ovladačem na pravé straně korunky, nalevo pak najdeme páčku lockoutu. Ten vidlici nezavře úplně, ale ponechá jí miniaturní chod. Jenže při zatlačení na vidlici a následném uvolnění je cítit lehké kopnutí, jak se vidlice vrací do maximálního vytěžení. Bohužel toto je v základní cenové relaci běžný jev a jezdec si na to celkem rychle zvykne. Komponenty SRAM či mechanické kotoučové Hayes své úkoly plnily velmi slušně, zde bychom problémy nehledali.

V terénu

Vyvážený posed je dán střední délkou rámu, která patří u 18" velikosti spíše k těm kratším, představcem délky 90 mm,

vlaštovkami šíře 640 mm a zakloněnou sedlovkou, která jezdce trochu oddaluje od řídítek. Tudiž těžiště je situováno doprostřed kola a ne nad přední část, jak tomu bývá u většiny XC strojů. Posed je tedy pohodlnější a kolo obratnější, neboť hlavně cestou z kopce přináší velmi dobrou ovladatelnost a točivost. Zároveň se však nejedná o žádný freeridový posed, shift se nijak nenechá pobízet ani ve výjezdu. Tam je hendikepem pouze hmotnost 14,5 kilo, nikoliv však odpružení. To lepší zadní kolo k zemi a dovolí tak stoupat hlava nehlava i přes příčné kořeny či vystoupilé kameny. Pouze v hodné prudkých stoupáních už je znát vzad posunutý posed, a ačkoliv částečně pomůže i delší zadní stavba, je třeba zabránit zvedání předního kola citlivými přesouváním těžiště nad rámec. Jakékoli manévrování však usnadní velký sloping horní rámové trubky, kdy výšku sedlové trubky podporuje samostatná vzpěra.

Pro koho

Haro Shift R3 je dobře použitelný stroj pro jezdce s omezeným rozpočtem, kteří touží po zdatném odpružení, ale nedosáhnou na nejlepší vybavení. Proto se musí smířit s vyšší hmotností, kterou vykupuje velmi příznivá cena 26 990 korun. V nabídce pak najdeme také ještě levnější variantu Shift R1 za 19 990 korun a kolo můžeme vybrat ve velikostech od 14 do 20 palců.

	kvalitní rám, ovladatelnost, cena		kopání vidlice při blokaci, hmotnost
Technická specifikace:			
Materiál rámu: Alu 6060 LFP, 120 mm			
Vidlice: Marzocchi MZ Race LO 120 mm			
Tlumič: RockShox Bar 2,1			
Řazení: Sram X.7			
Řídící páky: Sram X.7			
Klíky: Truvativ ISO-Flow 3.0			
Ráfky: WTB SX 24 32H			
Náby: Pivit Disc 32H Shimano 475			
Pláště: Kenda Komodo 2.1			
Brzdy: Hayes MX4 disc			
Sedlo: WTB Rocket V Comp			
Řídítka: Pivit 640 mm			
Představec: Pivit 90 mm			
Sedlovka: Pivit			
Hmotnost: 14,5 kg			
Cena: 26.990 Kč			

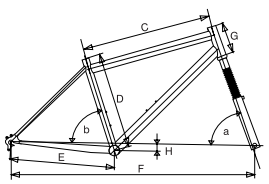

A	Úhel hlavy	71°
B	Úhel sedlové trubky	73°
C	Horní rámová trubka	560 mm
D	Horní trubka vodorovně	578 mm
E	Délka sedlové trubky	460 mm
D	Délka zadní stavby	430 mm
F	Rozvor	1074 mm
G	Hlavová trubka	125 mm

MALOOBCHODY

Kola ŠÍŘER

www.sirer.cz

BRNO tel. 547 212 482
BEROUN tel. 311 621 355
Č. BUDĚJOVICE tel. 386 359 259

Oficiální dovozce
Činnyapasté

Horská a krosová kola
Stavby silničních kol

KERN
CYKLOSPORT

www.cyklo-kern.cz

HVIEZDOSLAVOVA 1600 PRAHA 4 - HÁJE

AUTHOR BIKE CENTRE + MOTORIZACE

Od r. 2001 motorizujeme kola el motorem, 24 měsíců záruka + 36 měsíců garance požaručního servisu = 5 LET PROVOZU

Naše tříkolky FREEDOM s již mají najeto více než 8000 km!

CYCLESTAR bicycles
Sídliště 1082, 153 00 Praha 5-Radotín
Telefon: +420 251 566 780
emaxi@cyclestar.cz, www.cyclestar.cz

KOLA • KOLOBĚŽKY • TŘÍKOLKY

axit

Axit CZ, s. r. o.

prodej a servis kol Merida, Author, Specialized, Maxbike a dalších
prodej snowboardů, vázání a přílehy
internetový prodej po celé ČR a SR

Kladská 1513, 547 01 Náchod, +420 491 426 020, axit@axit.cz

www.axit.cz

Kola Štorek
Revnice

jízdní kola
■ příslušenství ■ náhradní díly

KOLA
■ horská ■ silniční
■ trekkingová ■ dětská
■ platební karty
■ splátkový prodej bez navýšení

e-mail: info@kola-sport.cz
www.kola-sport.cz
tel.: 257 721 313
Komenského 92, Revnice

po-pá 8-18
čt 8-20
so 8-12
ne 14-17 (duben-září)

CE CYKLO EMAP
www.emap-praha.cz

Prodej – servis

tel. 261 911 452
mob. 721 414 810

Author, Merida, **Rocky Mountain**
Bianchi, NW, Craft, Moira,
Bell, Giro, DT-Swiss, Schwalbe

so – 10–18
út – 10–18
st – 10–18
čt – 12–20
pá – 10–18
so – 9–14

soboty od listopadu do února zavřené

DOSTANEME VÁS DO PŘÍRODY

www.kolanastatku.cz

značková prodejna
servis kol

KOLA NA STATKU
Pod Žvahovem 7/37, Praha 5 – Hlubočepy
Mobil: 721 142 465, E-mail: info@kolanastatku.cz

AUTHOR

NOVÉ KARBONOVÉ MTB MODELÝ

MASTER



- rám ▷ AUTHOR CARBON MONOCOQUE 26"
- VIDLICE ▷ FOX FRL 100, 15 mm PEVNÁ OSA (100 mm)
- PŘEVODNÍK ▷ FSA AFTERBURNER MEGAEXO (44-32-22)
- měníč ▷ SRAM X9
- řazení ▷ SRAM X9 TRIGGER
- BRZDY ▷ HAYES STROKER TRAIL (6")
- cena ▷ 56.990 Kč**

REVOLT



- rám ▷ AUTHOR CARBON MONOCOQUE 26"
- VIDLICE ▷ MANITOU DRAKE SUPER AIR (100 mm)
- PŘEVODNÍK ▷ SHIMANO M542 (44-32-22)
- měníč ▷ SHIMANO XT
- řazení ▷ SHIMANO SLX
- BRZDY ▷ HAYES STROKER TRAIL (6")
- cena ▷ 39.990 Kč**

MODUS



- rám ▷ AUTHOR CARBON MONOCOQUE 26"
- VIDLICE ▷ RST FIRST AIR (100 mm)
- PŘEVODNÍK ▷ FSA MOTO MEGAEXO (44-32-22)
- měníč ▷ SHIMANO SLX
- řazení ▷ SHIMANO DEORE
- BRZDY ▷ TEKTRO AURIGA COMP (6")
- cena ▷ 29.990 Kč**

